

Dodge Challenger
SRT Hellcat Redeye Widebody

3D
Puzzle



Ravensburger Verlag GmbH
Postfach 2460 · D-88194 Ravensburg

Distr. CH: Carlit + Ravensburger AG
Grundstr. 9 · CH-5436 Würenlos

www.ravensburger.com



Dodge and related logos, vehicle model names and trade dress are trademarks of FCA US LLC and used under license by Ravensburger. ©2022 FCA US LLC.

Ravensburger

1

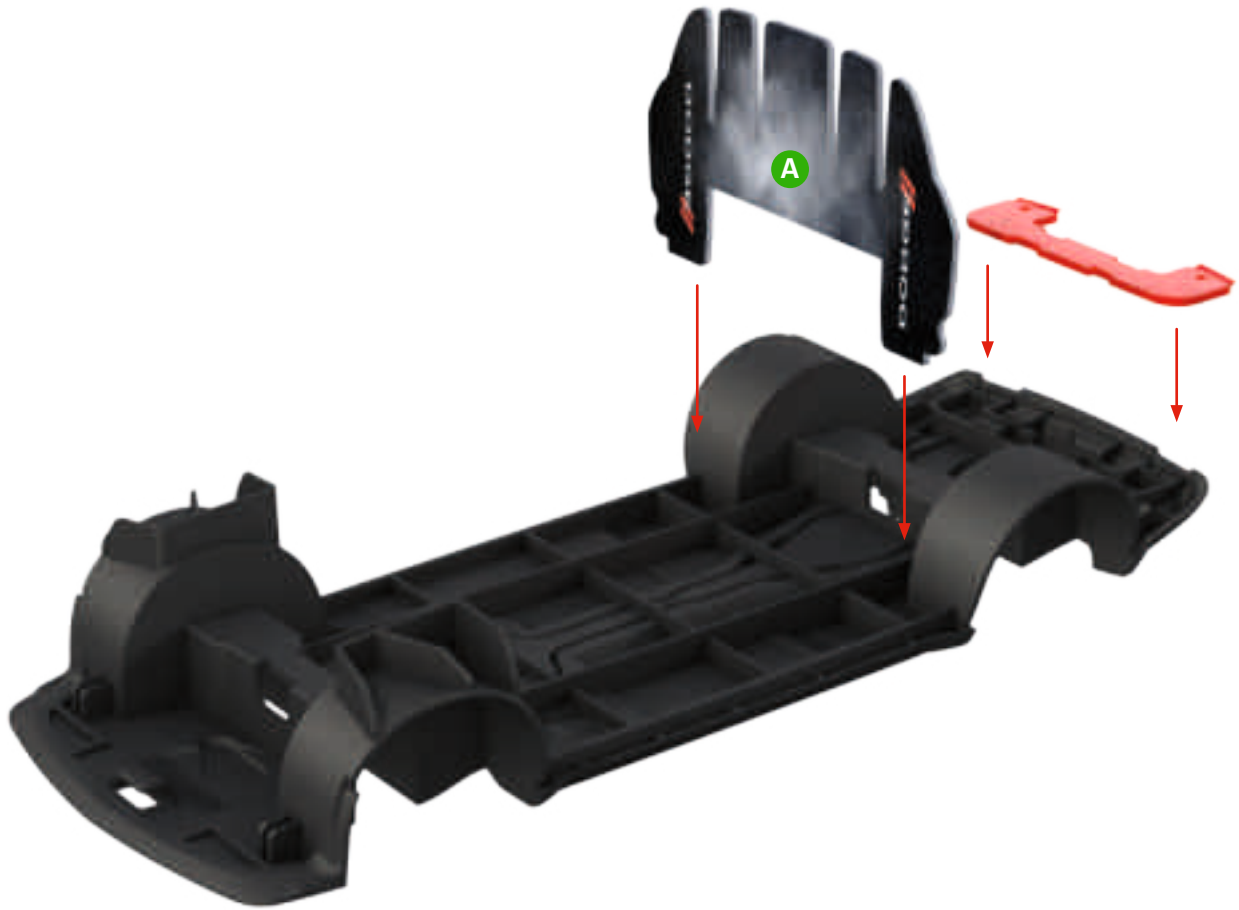

2

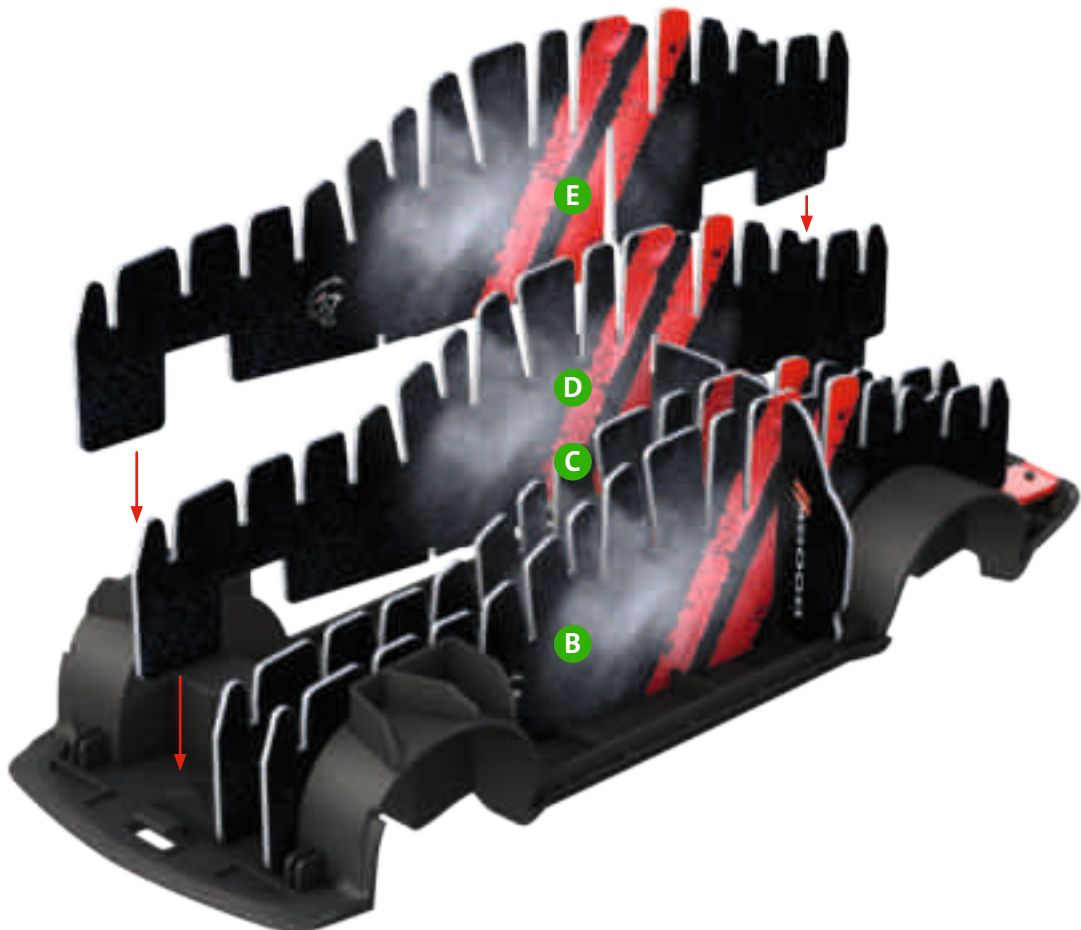

3

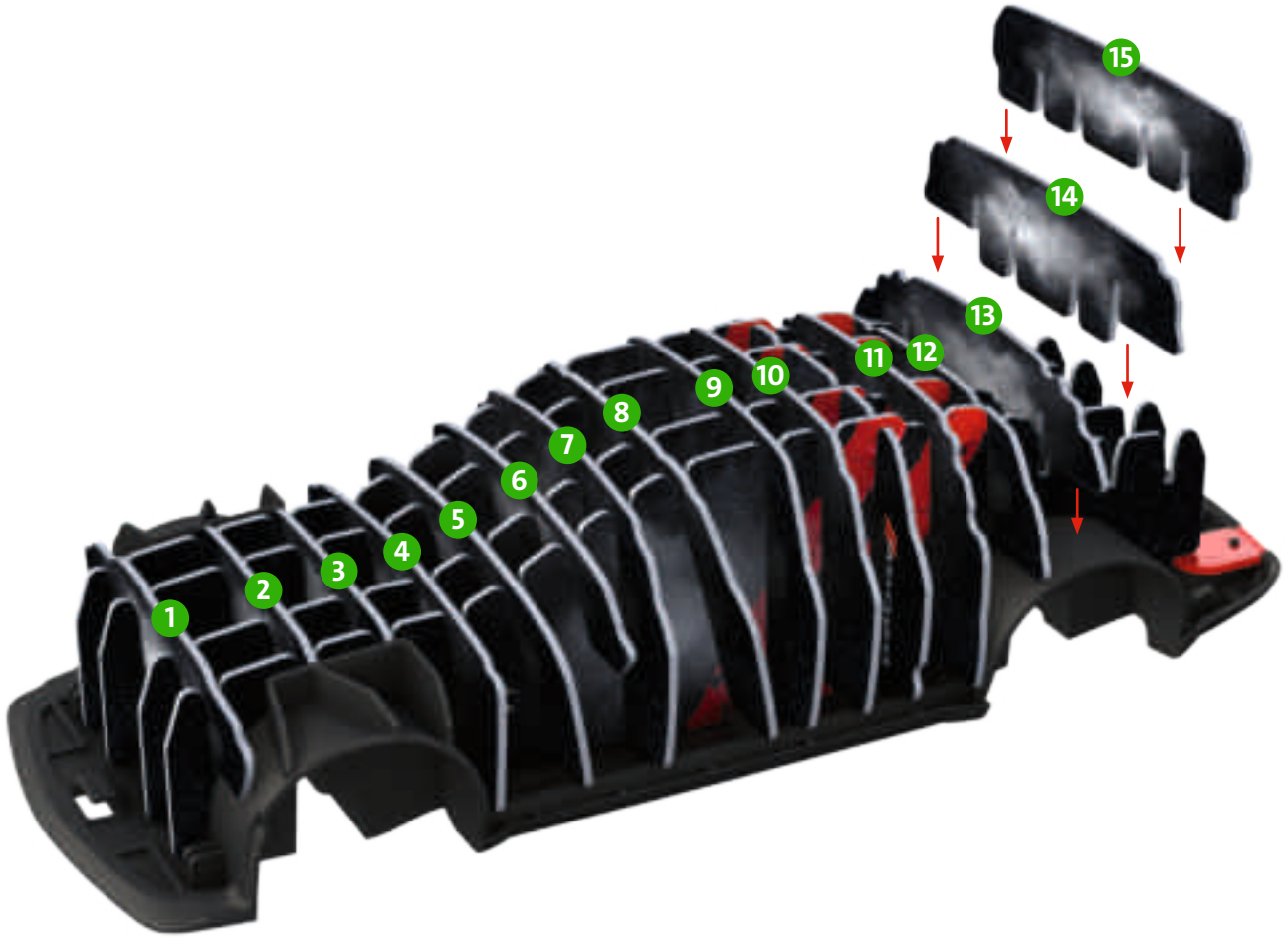

4



5

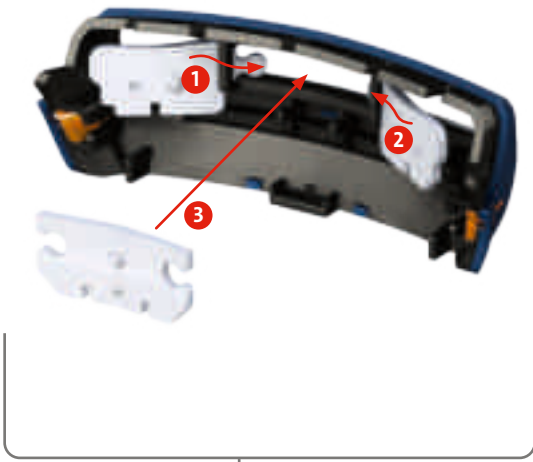

X1 - X3

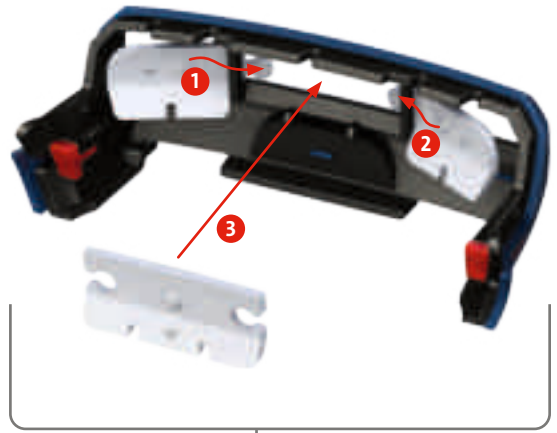

Y1 - Y3

6

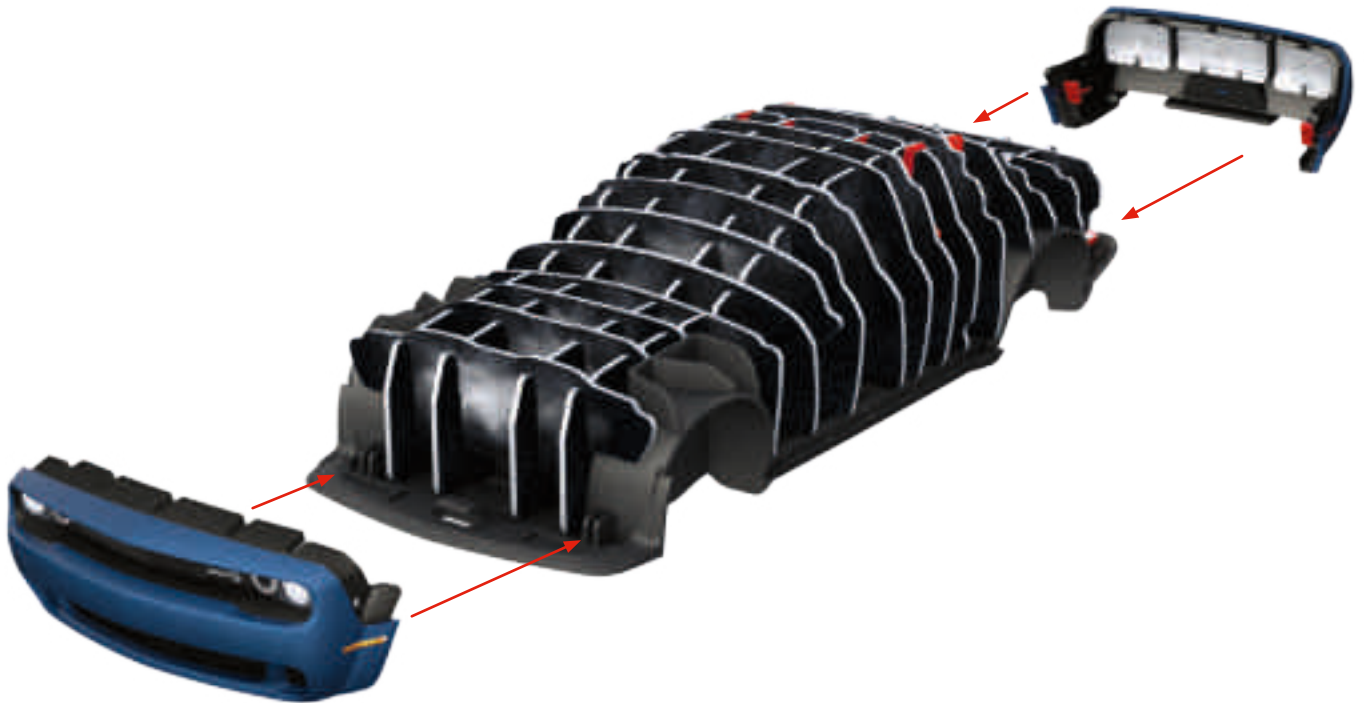

7

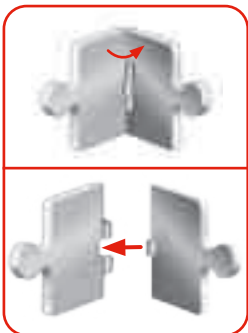

1 - 102

8

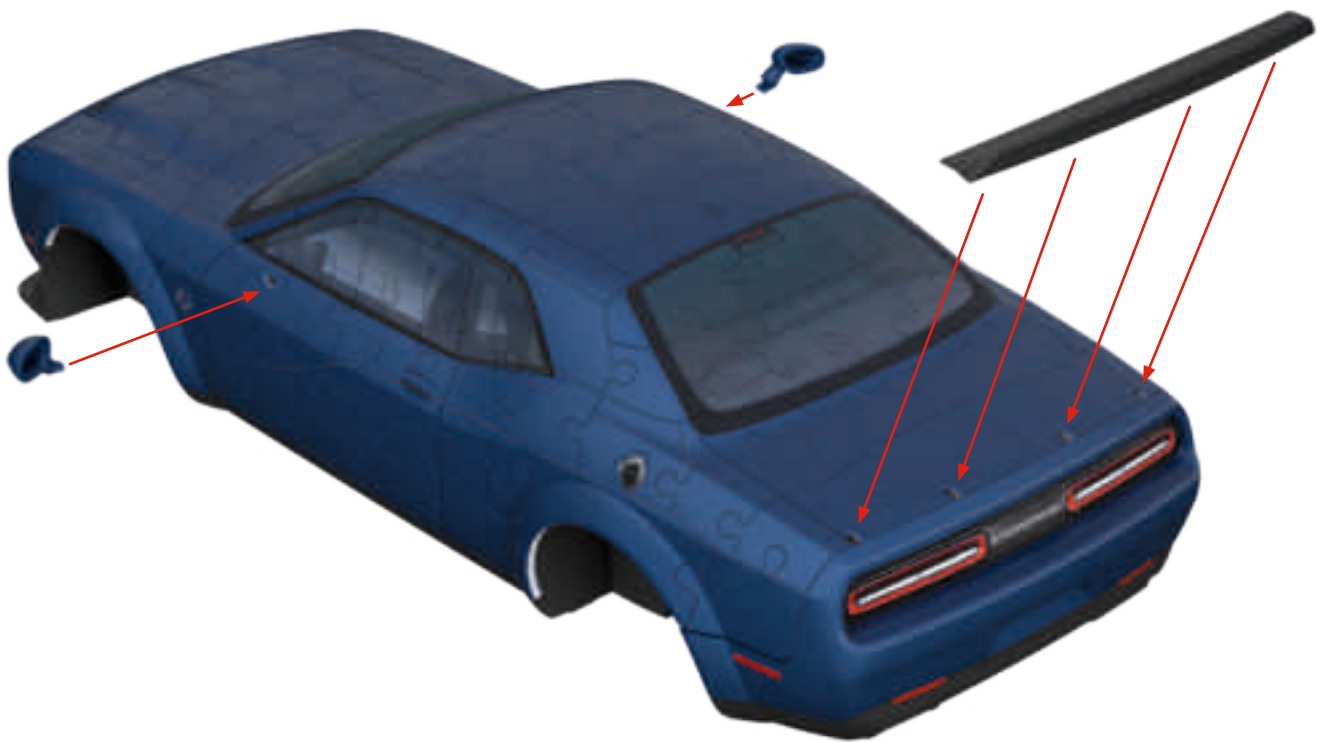

9

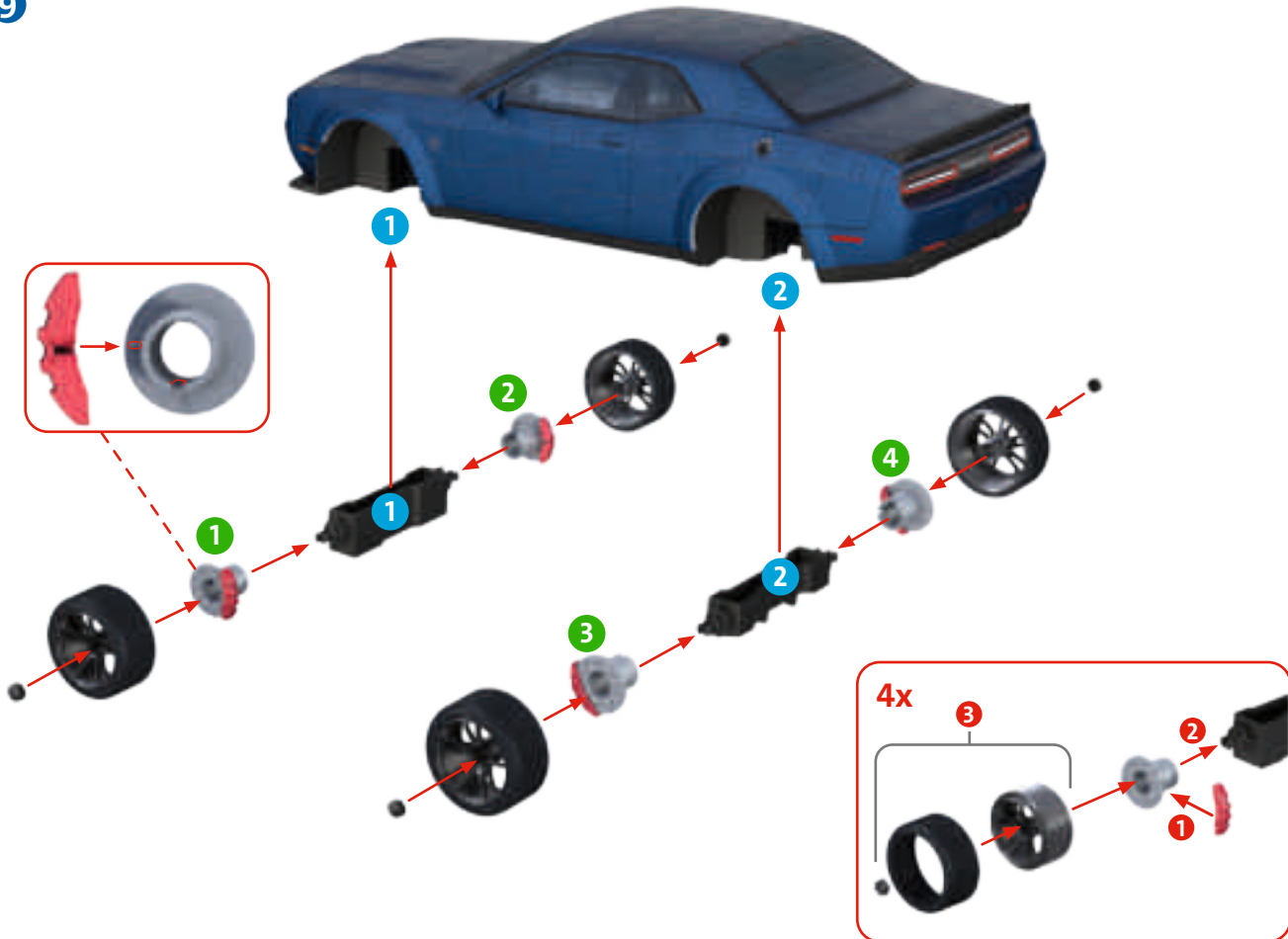



ⓘ Achtung. Nicht für Kinder unter 36 Monaten geeignet. Kleine Teile. Erstickungsgefahr. ⓘ Advarsel. Ikke egnet til børn under 36 måneder. Små dele. Kvælningssfare. ⓘ Внимание. Не подходит для детей под 36 месеца. Малки части. Опасност от задавяне. ⓘ Warning. Not suitable for children under 36 months. Small parts. Choking hazard. ⓘ Ηοιατισ. Ei ole sobiv alla 36 kuu vanuste lastele. Väikesed osad. Lämmatamisohut. ⓘ Attention. Ne convient pas aux enfants de moins de 36 mois. Petits éléments. Danger d'étouffement. ⓘ Προειδοποίηση. Δεν είναι κατάλληλο για παιδιά κάτω των 36 μηνών. Μικρά μέρη. Κίνδυνος πνιγμού. ⓘ Waarschuwing. Niet geschikt voor kinderen jonger dan 36 maanden. Kleine onderdelen. Verstikkingsgevaar. ⓘ Víðvörðun. Ekki við hæfi barna yngri en 36 mánaða. Litill hlutir. Köfnunarhætta. ⓘ Avvertenza. Non adatto a bambini di età inferiore a 36 mesi. Piccole parti. Rischio di soffocamento. ⓘ Upozorenje. Igračka nije prikladna za djecu mlađu od 36 mjeseci. Mali dijelovi. Opasnost od gušenja. ⓘ Brīdinājums. Nav piemērots bērniem, kas jaunāki par 36 mēnešiem. Sīkas detaļas. Aizsīšanās risks. ⓘ Įspėjimas. Netinka vaikams iki 36 mėnesių. Smulkios detalės. Pavojus užspringti. ⓘ Upozorenje. Nije pogodno za djecu mlađu od 3 godine zbog sitnih dijelova koji se mogu progutati. ⓘ Advarsel. Ikke egnet for barn under 36 måneder. Små deler. Kvelningsfare. ⓘ Ostrzeżenie. Nie nadaje się dla dzieci w wieku poniżej 36 miesięcy. Małe części. Niebezpieczeństwo udławienia się. ⓘ Atencão. Contra-indicado para crianças com menos de 36 meses. Pequenas partes. Risco de asfixia. ⓘ Avertiment. Contraindicat copiii mai mici de 36 de luni. Părți mici. Pericol de sufocare internă. ⓘ Varoitus. Ei soveltu alle 36 kuukauden ikäisille lapsille. Pieniä osia. Tukehtumisvaara. ⓘ Varning. Inte lämplig för barn under 36 månader. Små delar. Kvävningssrisk. ⓘ Упозорење. Није погодно за децу млађу од 3 године због ситних делова који се могу прогутати. ⓘ Upozorenje. Nije namenjeno za decu mlađu od 3 godine. Sitni delovi. Opasnost od gušenja. ⓘ Upozornenie. Nevhodné pre deti vo veku do 36 mesiacov. Malé časti. Nebezpečenstvo dusenia. ⓘ Opozorilo. Ni primerno za otroke, mlajše od 36 mesecev. Majhni deli. Nevamost zadušitve zaradi tujka. ⓘ Advertencia. No conviene para niños menores de 36 meses. Partes pequeñas. Peligro de atragantamiento. ⓘ Upozornění. Nevhodné pro děti mladší 36 měsíců. Malé části. Nebezpečí zalknutí. ⓘ Uyarı. 36 aydan küçük çocuklar için uygun değildir. Küçük Parçalar. Boğulma Tehlikesi. ⓘ Увага. Не придатне для дітей віком до 36 місяців. Небезпека проковтнути дрібні деталі та небезпека задухи. ⓘ Figyelmeztetés. Csak 36 hónaposnál idősebb gyermekek számára alkalmas. Kis alkatrészek. Fulladásveszély. ⓘ Внимание. Не предназначена для детей младше 3 лет. Мелкие детали, опасность заглывания и удушения. ⓘ تنبيه. غير مناسب للأطفال أقل من 36 شهرا. توجد أجزاء صغيرة احذر خطر الاختناق. ⓘ



Dodge Challenger SRT Hellcat Redeye Widebody

Laut, brachial und ungezähmt. Mit diesen Adjektiven lässt sich der Dodge Challenger SRT Hellcat Redeye Widebody wohl am besten beschreiben. Das amerikanische Kraftpaket ist mit seinen über 5m Länge und - dank des Widebody-Pakets - über 2m Breite ein Synonym für Kraft und Dynamik. Der erste Dodge Challenger kam im Jahr 1970 auf den Markt und wurde von Carl Cameron designt. Insbesondere die lange Motorhaube und das kurze Heck waren typische Merkmale amerikanischer Muscle Cars dieser Zeit. Doch auch heute, über 50 Jahre später, ist das aktuelle Modell des Dodge Challenger SRT Hellcat Redeye Widebody ein perfektes Abbild echter amerikanischer Muscle Cars. Die 797 PS des V8-Motors verleihen dem heutigen Wagen eine unglaubliche Kraft und Beschleunigung, die ihn auf eine Höchstgeschwindigkeit von 326 km/h katapultiert. Vor allem Liebhaber von Viertelmeilenrennen schwören auf dieses Modell, denn dank seiner unglaublichen Beschleunigung schlägt es über diese kurze Distanz selbst so manchen schnittigen Sportwagen. Fans erkennen die mächtige Wildkatze auf den ersten Blick: an ihrer ikonischen Form und dem fauchenden Hellcat-Emblem, das vor allem Dynamik, Kraft und Stärke symbolisiert. Benannt wurde der Dodge Challenger SRT Hellcat Redeye Widebody nach dem legendären amerikanischen Trägerflugzeug Grumman F6F Hellcat aus den 1940ern, das vor allem im Pazifik zum Einsatz kam, und das trotz seiner robusten Bauweise über hervorragende Flugeigenschaften verfügte. Mit diesem originalgetreuen 3D Puzzle können auch Sie Teil der Brotherhood of Muscle werden und dank der beweglichen Räder Ihr Wohnzimmer in eine Rennstrecke verwandeln.

Dodge Challenger SRT Hellcat Redeye Widebody

Loud, ferocious and untamed. These are just a few adjectives that best describe the Dodge Challenger SRT Hellcat Redeye Widebody. The American powerhouse measures over 5 meters in length and – thanks to the Widebody package – over 2 meters in width and is synonymous with power and dynamics. The first Dodge Challenger was launched in 1970 and was designed by Carl Cameron. Especially the long hood and the short rear end were typical features of the American muscle cars of that time. But even 50 years later, the most recent model of the Dodge Challenger SRT Hellcat Redeye Widebody is the perfect image of a genuine American muscle car. Today, the 797 hp of the V8 engine gives the car incredible power and acceleration, propelling it to a top speed of 203 mph. Especially enthusiasts of ¼ mile races are fans of the car, because its incredible acceleration leaves even popular sports cars in its wake on the short course. Fans will recognize the powerful wildcat at first glance: by its iconic shape and the snarling Hellcat emblem, which was intended above all to symbolize dynamics, power and strength. The Dodge Challenger SRT Hellcat Redeye Widebody was named after the American Grumman F6F Hellcat, a carrier-based piston engine airplane which was used primarily in World War 2 and was known for its dynamic performance despite its weight. With this true-to-the-original 3D puzzle, you too can become part of the Brotherhood of Muscle and the car's functional wheels allow you to turn your living room into a race track.

Dodge Challenger SRT Hellcat Redeye Widebody

Musclée, rapide et puissante. Voici quelques-uns des adjectifs qui décrivent le mieux la Dodge Challenger SRT Hellcat Redeye Widebody. Le bolide américain mesure plus de 5 m de long et plus de 2 m de large grâce à son kit large Widebody. Il symbolise la puissance et la rapidité. La première Dodge Challenger a été lancée en 1970. Elle doit son design à Carl Cameron. Le capot allongé et l'arrière court étaient caractéristiques des grosses cylindrées américaines de l'époque. 50 ans plus tard, le dernier modèle de la Dodge Challenger SRT Hellcat Redeye Widebody reste fidèle à la grosse cylindrée américaine originale. Aujourd'hui, les 797 CV du moteur V8 donnent à la voiture une puissance et une accélération incroyables, la propulsant à une vitesse maximale de 326 km/h. Ce sont particulièrement les amateurs de 400 mètres qui apprécient cette voiture : son accélération incroyable lui permet de distancer même des voitures de sport dans ces courses courtes. Les fans reconnaîtront ce bolide puissant au premier coup d'œil grâce à sa forme iconique et à l'emblème Hellcat rugissant, qui symbolise avant tout la rapidité, la puissance et la force. La Dodge Challenger SRT Hellcat Redeye Widebody doit son nom au Grumman F6F Hellcat américain, un avion embarqué doté d'un moteur à piston utilisé principalement durant la Seconde Guerre mondiale et connu pour ses performances bien qu'il ne soit pas léger. Avec ce puzzle 3D fidèle au modèle original, intégrez la confrérie « Brotherhood of Muscle » et, grâce aux roues mobiles, faites de votre salon un circuit.



Dodge Challenger SRT Hellcat Redeye Widebody

Rombante, brutale e selvaggia. Questi sono solo alcuni degli aggettivi che meglio descrivono la Dodge Challenger SRT Hellcat Redeye Widebody. Questo esplosivo gioiello americano, espressione simbolica di potenza e dinamicità, misura oltre 5 m di lunghezza e, grazie al pacchetto Widebody, oltre 2 m di larghezza. La prima Dodge Challenger, progettata da Carl Cameron, fu lanciata nel 1970. Soprattutto il cofano lungo e il posteriore corto erano tratti distintivi delle muscle car americane di quell'epoca. Tuttavia anche a distanza di 50 anni, l'ultimo modello di Dodge Challenger SRT Hellcat Redeye Widebody è l'immagine perfetta di un'autentica muscle car americana. Oggi i 797 CV del motore V8 erogano una potenza incredibile, producendo un'accelerazione che la proietta fino a una velocità massima di 326 km/h. Quest'auto è particolarmente apprezzata dagli appassionati delle gare di un quarto di miglio, perché la sua impressionante accelerazione, sulla breve distanza, supera anche le più popolari auto sportive. Ai fan basterà un rapido sguardo per riconoscere questo potente bolide grazie alle linee iconiche e all'emblema del rabbioso Hellcat, studiato in primo luogo per simboleggiare dinamismo, potenza e forza. La Dodge Challenger SRT Hellcat Redeye Widebody deve il suo nome all'American Grumman F6F Hellcat, un aereo imbarcato con motore a pistoni, utilizzato prevalentemente durante la 2° guerra mondiale e famoso per le prestazioni dinamiche nonostante il suo peso. Anche voi, con questo puzzle 3D che riproduce fedelmente l'originale, siete entrati a far parte della Brotherhood of Muscle e, grazie alla mobilità delle ruote, potete trasformare il vostro soggiorno di casa in una pista da corsa.

Dodge Challenger SRT Hellcat Redeye Widebody

Luid, woest en ontembaar. Dit zijn slechts een paar woorden waarmee je de Dodge Challenger SRT Hellcat Redeye Widebody kunt omschrijven. Deze Amerikaanse krachtpatser is ruim 5 meter lang en dankzij zijn brede romp meer dan 2 meter breed. Daarmee staat hij symbool voor kracht en dynamiek. De eerste Dodge Challenger verscheen in 1970 op de markt en was ontworpen door Carl Cameron. De langwerpige motorkap en korte achterzijde zijn typische kenmerken van de Amerikaanse muscle cars van die tijd. En zelfs 50 jaar na dato is het laatste model van de Dodge Challenger SRT Hellcat Redeye Widebody nog altijd een schoolvoorbeeld van een Amerikaanse muscle car. De 797 pk van zijn V8-motor voorzien deze bolide van een ongekende kracht en optreksnelheid. Hij haalt daarmee een topsnelheid van 326 km/u. Met name kwartmijlfanaten zijn gek op deze sportwagen. Dat is te danken aan zijn ongekende optrekvermogen. Daarmee laat hij zelfs populaire raceauto's achter zich op het korte parcours. Bewonderaars zullen direct oog hebben voor deze krachtige bolide vanwege zijn iconische vorm en het felle Hellcat-logo, dat dynamiek in kracht symboliseert. De Dodge Challenger SRT Hellcat Redeye Widebody is vernoemd naar de Amerikaanse Grumman F6F Hellcat. Dit jachtvliegtuig met een zuigermotor werd voornamelijk in de Tweede Wereldoorlog vanaf oorlogsschepen ingezet. Het stond ondanks zijn gewicht bekend om zijn dynamische prestatievermogen. Met deze 3D-puzzel die eer doet aan het origineel maak jij nu ook deel uit van de 'Brotherhood of Muscle'. En dankzij de roterende wielen kun je je woonkamer omtoveren tot een heus raceparcours.

Dodge Challenger SRT Hellcat Redeye Widebody

Salvaje, estruendoso, indómito. Estos son algunos de los calificativos que mejor describen al Dodge Challenger SRT Hellcat Redeye Widebody. Este prodigioso bolido americano mide más de 5 m de longitud y, gracias al paquete Widebody, supera los 2 m de anchura. Un formato que lo convierte en claro símbolo de potencia y dinamismo. El primer Dodge Challenger, diseñado por Carl Cameron, salió al mercado en 1970. El frontal alargado y la zaga corta eran los rasgos distintivos más destacados de los muscle cars americanos de aquella época. Pero incluso 50 años después, el último modelo del Dodge Challenger SRT Hellcat Redeye Widebody sigue siendo la imagen perfecta del genuino coche musculado americano. Actualmente, los 797 CV del motor V8 otorgan al vehículo una increíble potencia y un enorme poder de aceleración, que lo catapultan a una velocidad punta de 326 km/h. A los entusiastas de las carreras de ¼ de milla les encanta este coche, porque con su impresionante capacidad de aceleración recorre este breve trayecto como una exhalación, dejando atrás incluso a los deportivos más populares. Sus admiradores reconocen a primera vista al poderoso felino, por su forma icónica y por el emblema del fiero Hellcat, diseñado para simbolizar ante todo dinamismo, fuerza y potencia. El nombre del Dodge Challenger SRT Hellcat Redeye Widebody está inspirado en el American Grumman F6F Hellcat, un avión de carga con motor de pistones utilizado principalmente en la Segunda Guerra Mundial, y conocido por el gran dinamismo que desarrollaba a pesar de su peso. Este puzzle 3D de gran fidelidad al original te abre las puertas a la Hermandad del Músculo: con él pasarás a formar parte de la Brotherhood of Muscle. Gracias a sus ruedas giratorias, podrás convertir el salón de tu casa en un circuito de carreras.